

**HOMOLOGUÉ
ADR**

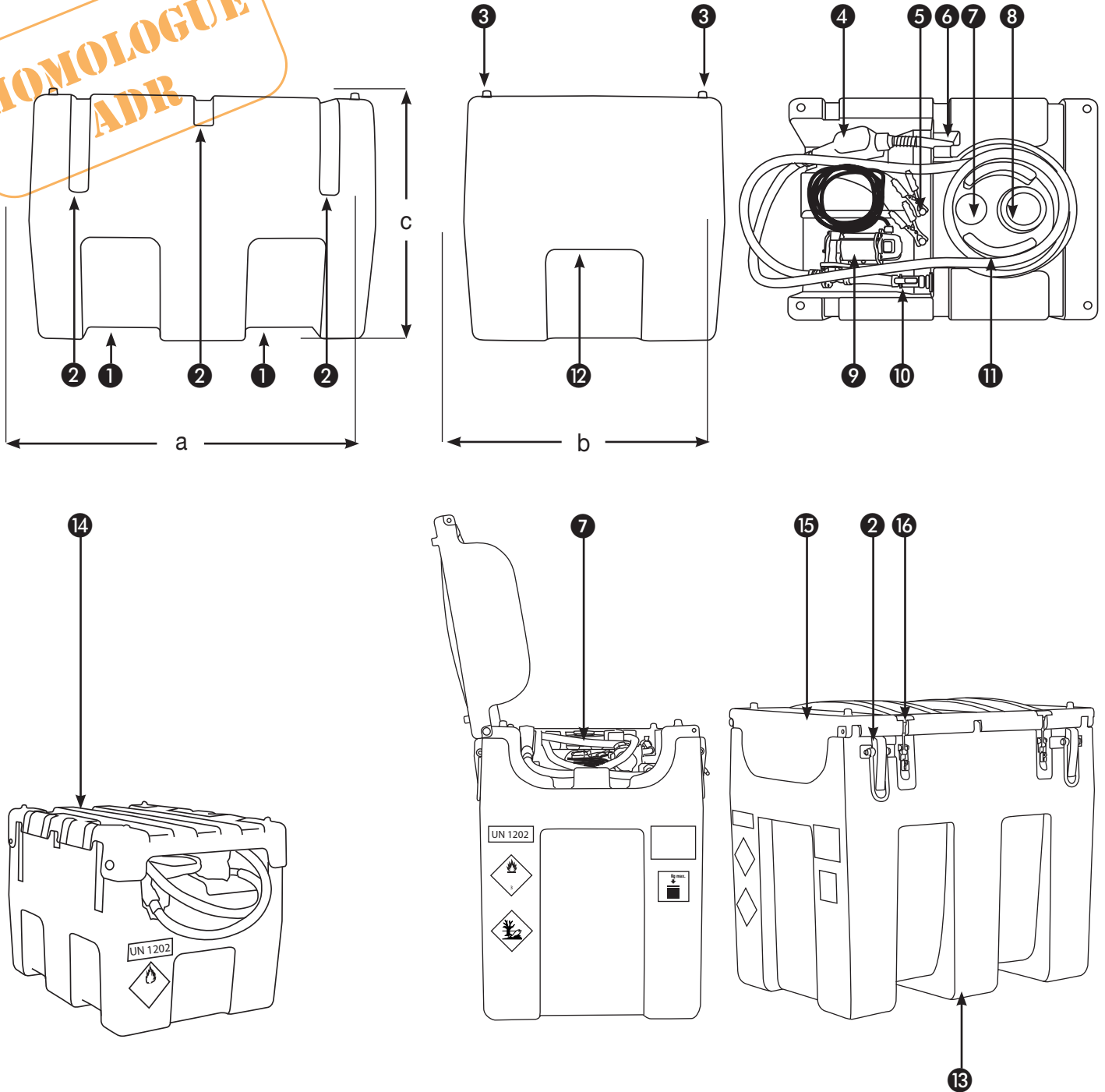

1	Passage de fourches pour chariot élévateur
2	3 passages de sangle pour l'arrimage de la version 200 l, 4 anneaux en acier zingué pour le levage et l'arrimage des cuves 600 l
3	4 plots pour empilage à vide
4	Pistolet automatique avec raccord tournant
5	Plots d'accrochage pinces crocodiles
6	Support pistolet avec collecteur anti-goutte intégré
7	Easy 200 : Soupape de surpression/ventilation 2" Easy 600 : Piquage pour jauge de niveau en option. Livré de série avec un bouchon

8	Bouchon de remplissage 90 mm de diamètre
9	Pompe auto-amorçante 12 V, aspiration avec crépine
10	Vanne coupe circuit
11	Enrouleur pour flexible de distribution intégré
12	Empreintes pour manutention à vide
13	Cloison anti-vague
14	Capot en polyester
15	Capot de protection polyéthylène orange
16	Fermeture à levier inox pour capot

Désignation	Contenance en litres	Dimensions en cm			Poids en kg	Référence
		a	b	c		
Station Easy Mobil 200 ADR avec capot	198	80	60	61	28	10082
Station Easy Mobil 600 ADR sans capot	621	116	80	102	53	10085
Station Easy Mobil 600 ADR avec capot	621	116	80	107	66	10087

Autocollants de prévention des risques liés au transport de gasoil livrés avec la station Easy Mobil.

RÉSERVOIR		
	Station Easy Mobil 200 ADR	Station Easy Mobil 600 ADR
Matériaux employés	Polyéthylène gris simple paroi résistant aux UV	Polyéthylène gris simple paroi résistant aux UV
Épaisseur parois	5 mm et 5 mm	7 mm et 7 mm
Produits admissibles	Gasoil, GNR, diesel, fioul	Gasoil, GNR, diesel, fioul
Densité liquide maxi admissible	1,2 kg / dm ³	1,2 kg / dm ³
Plage de température d'utilisation	-20° C à +40° C	-20° C à +40° C
Paroi anti-roulis	Non	Oui
POMPE ÉLECTRIQUE		
Produits admissibles	Gasoil, GNR, diesel, fioul	
Débit	45 l/min	
Pression maxi	1 bar	
Hauteur d'aspi maxi	2 m	
Niveau sonore	< 70 dB	
Tension	12 V	
Intensité	22A	
Puissance	260W	
Vitesse de rotation maxi	2600 tr/min	
Indice de protection	IP55	
Temps de cycle maxi	30 min	
Capacité fusible	25A	
Plage de température d'utilisation	De -20°c à +60°C	
Viscosité maxi	De 2 à 5,35 cSt	
Raccord entrée sortie	F 1"	
Raccordement électrique	4 m avec pinces croco	
Flexible de refoulement	4 mètres DN 19	
Flexible d'aspiration	Caoutchouc DN 19	
Crépine	Oui	
Pistolet	Automatique	
ENSEMBLE		
Vanne coupe circuit	Oui	Oui
Manipulable en charge	Oui	Oui (grutable et levable par chariot élévateur)
Gerbable	Oui à vide	Oui à vide
Transportable	Oui	Oui
Stockage	Stockage sur rétention	Stockage sur rétention

**HOMOLOGUÉ
ADR**



STATIONS EASY MOBIL ADR

Station livrée avec certificat d'homologation

L'homologation garantit

- ♦ Robustesse élevée
- ♦ Durabilité d'un matériel éprouvé

Tests* réussis par les Easy Mobil 200 ADR et Easy Mobil 600 ADR :

- ✓ Chute : le réservoir rempli tombe sur ses 6 faces (version 200 litres) et sur le fond (version 600 litres)
- ✓ Température : test de chute effectué avec un réservoir rempli de liquide à -18° C
- ✓ Mise sous pression et contrôle d'étanchéité
- ✓ Charge : résistance à la charge de deux réservoirs remplis superposés
- ✓ Robustesse : test de vibrations

- ♦ Voir descriptif de la cuve page 27
- ♦ Easy Mobil 200 ADR
 - Capot en polyéthylène
- ♦ Easy Mobil 600 ADR
 - 4 anneaux en acier zingué pour le levage et l'arrimage
 - Capot en polyéthylène selon version
- ♦ Pompe électrique à palettes auto-amorçante 12 V :
 - Débit 45 l/min
 - Pistolet automatique avec raccord tournant
 - 4 m de câble électrique
 - 4 m de flexible de distribution
- ♦ Options et accessoires voir pages 34 et 35

Ravitaillement de la cuve par pistolet automatique

*Les tests ont été effectués par le TÜV (organisme de certification indépendant allemand)



Easy Mobil 200 homologuée ADR



Easy Mobil 600 homologuée ADR



VIDEO



Désignation	Débit	Dimensions en cm (L x l x h)	Poids en kg	Référence
Station Easy Mobil 200 ADR avec capot	45 l/min	80 x 60 x 61	28	10082
Station Easy Mobil 600 ADR sans capot	45 l/min	116 x 80 x 102	53	10085
Station Easy Mobil 600 ADR avec capot	45 l/min	116 x 80 x 107	66	10087